

**REBEKKA BRANDES**

# Portfolio

Projekt	Typ	Jahr
Sauberwasser E 127	Editorial	2023
Deep Tarot	Bachelorprojekt	2024
AEG	Typedesign	2022
Isyo	Identität	2022
Postizäddel	Fotografie	2019

# Der Reiz der Wiederholung: Wie die menschliche Faszination für Muster und Sammeln ein banales Infrastruktur- Objekt zum Archiv-Exponat erhebt.

## Sauberwasser E 124

01

Basierend auf einer umfassenden Sammlung von Schachtdeckeln aus ganz Europa, untersucht das Editorial Sauberwasser E 127 die menschliche Faszination für industrielle Muster und das Prinzip des kollektiven Sammelns.

Das fast 1000-seitige Werk, entstanden im zweiten Layoutmodul und übersetzt die Ästhetik von Gusseisen in ein Designsystem aus heraustrennbaren Postkarten, welche wiederum selbst als Sammelobjekte begriffen werden können.

Inspiziert durch die sachliche Formsprache des Baugusskatalogs „vonRoll Hydro“, rückt die bewusste Schlichtheit des Layouts die grafische Qualität der Deckel in den Fokus. So entsteht ein dokumentarischer Katalog, der das Alltägliche unter unseren Füßen als visuelles Archiv neu bewertet.

Fokus: Research, Bildbearbeitung,  
Editorial Design

Tools: Adobe Photoshop  
Adobe InDesign  
Higgsfield. Ai

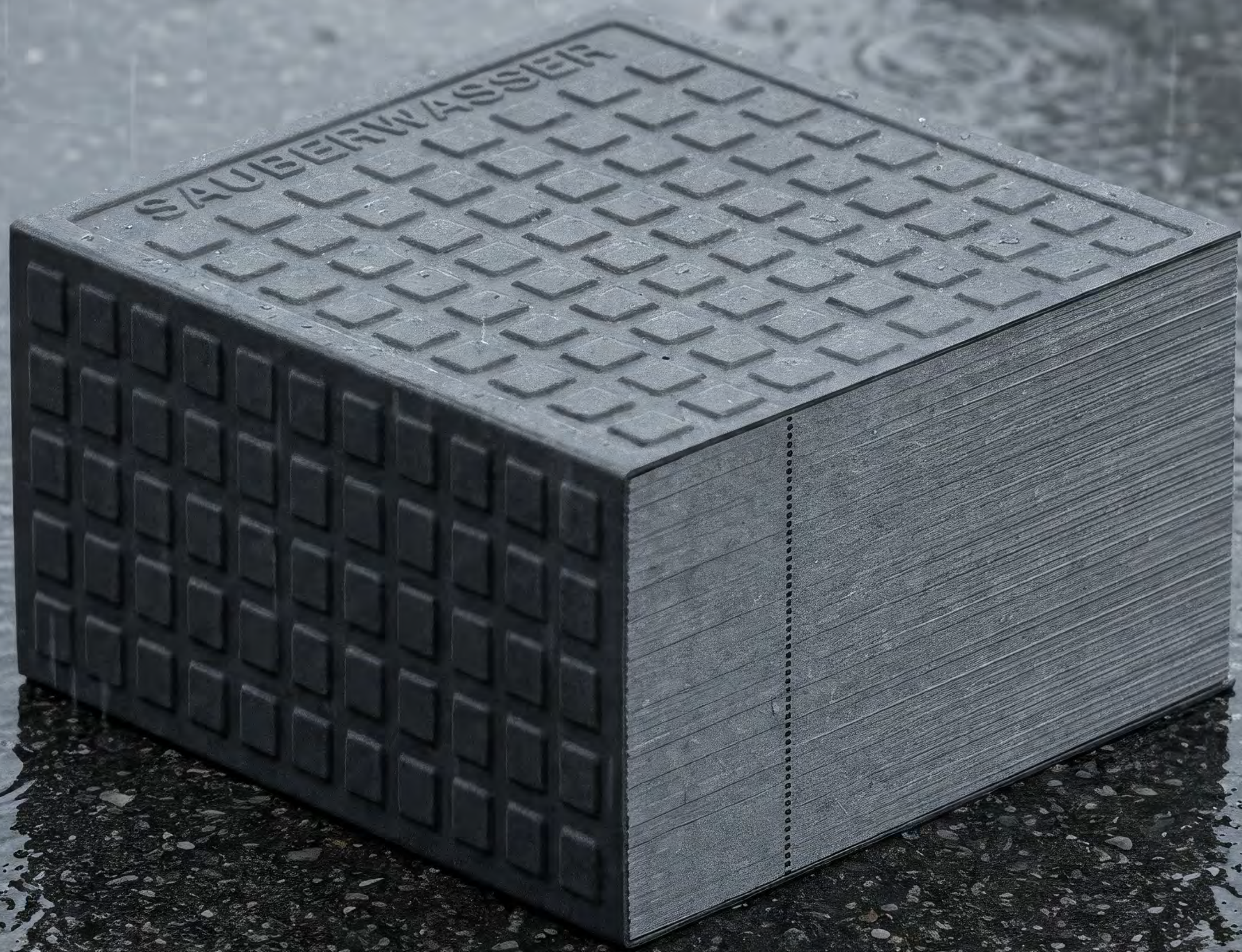

# 2400-EUJO-33



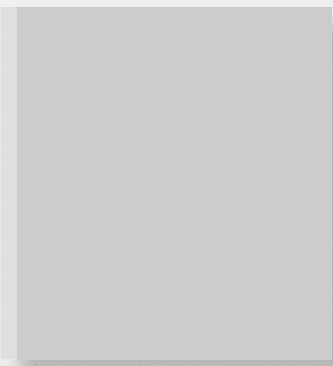

003
355
388
407
477
727
749
879

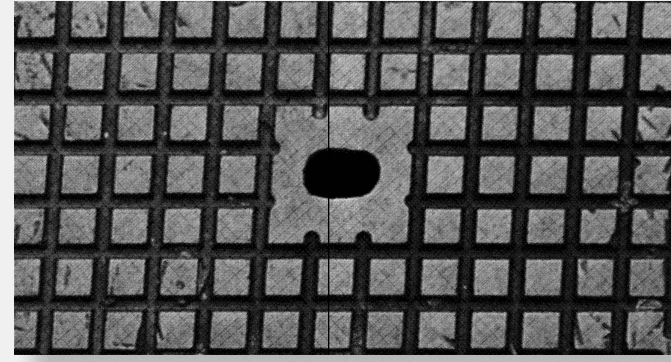
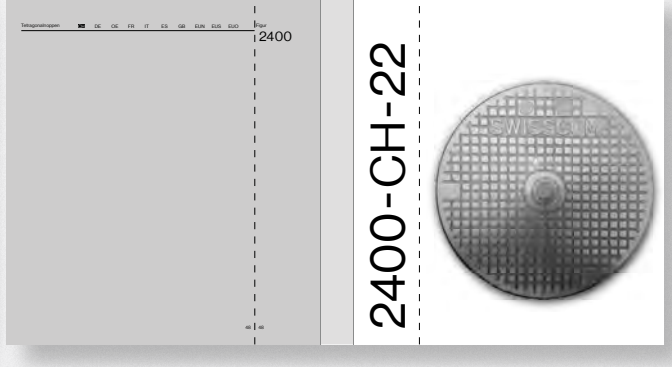
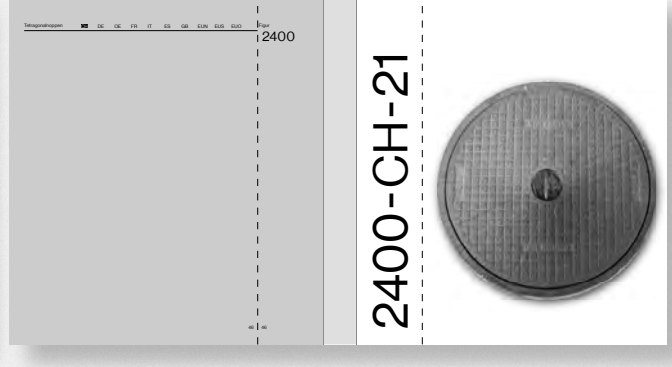
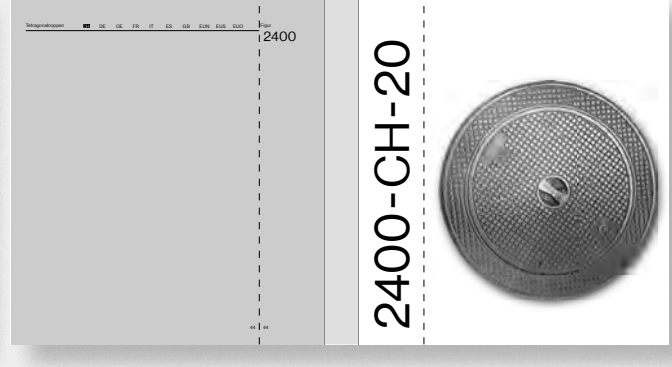
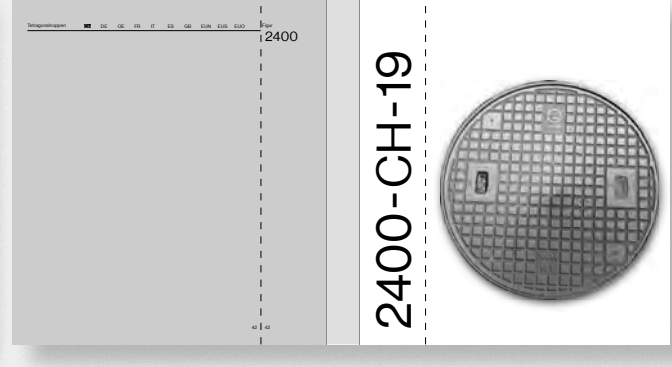
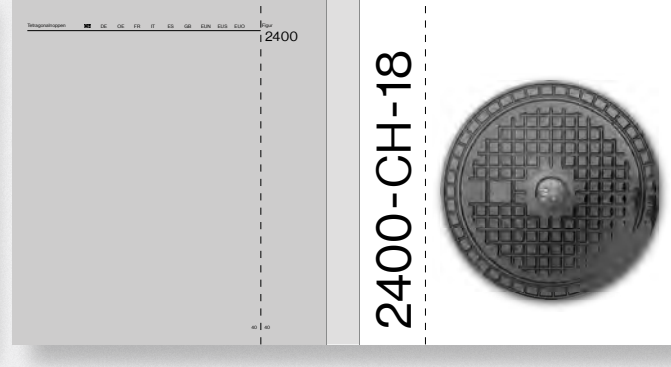
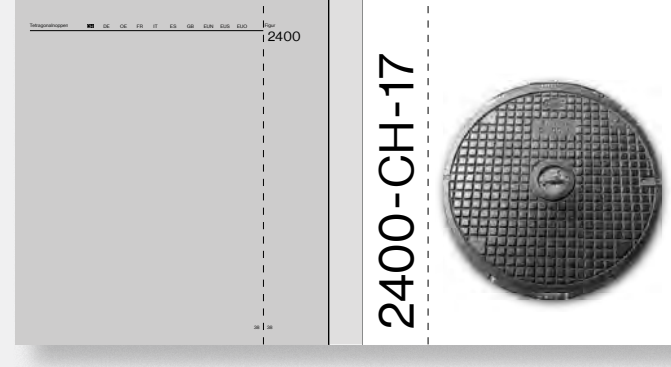
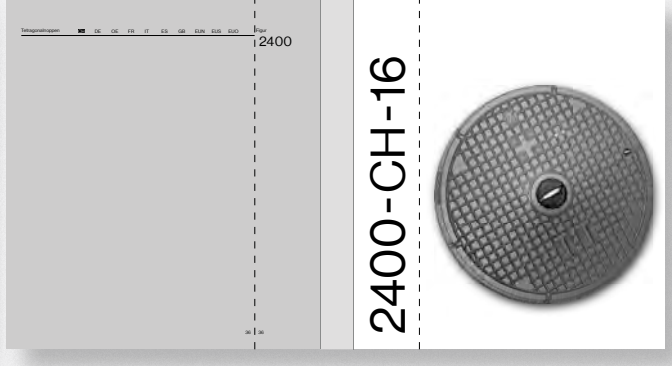
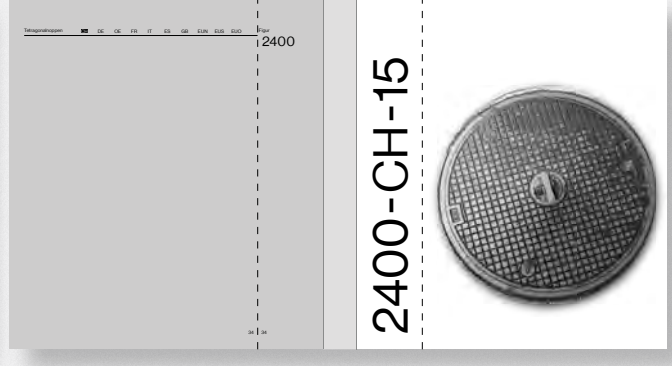
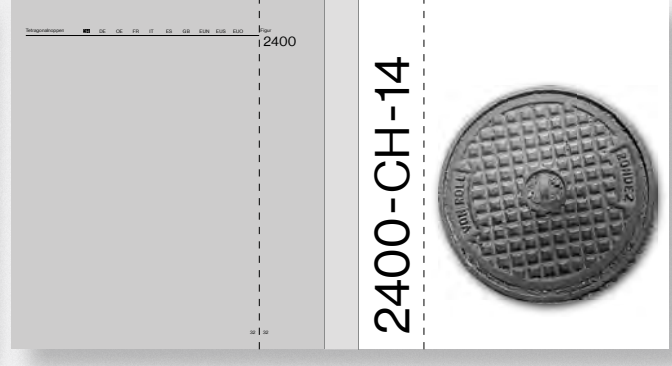
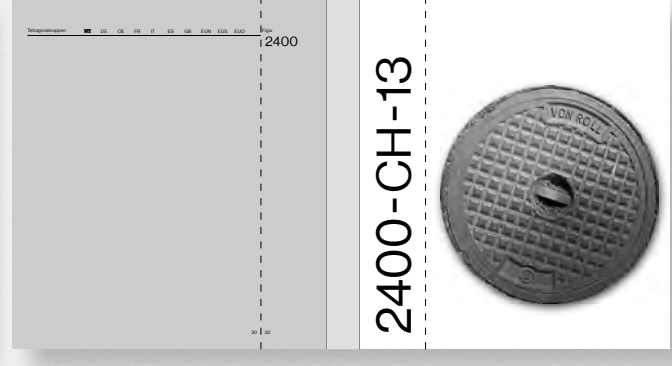
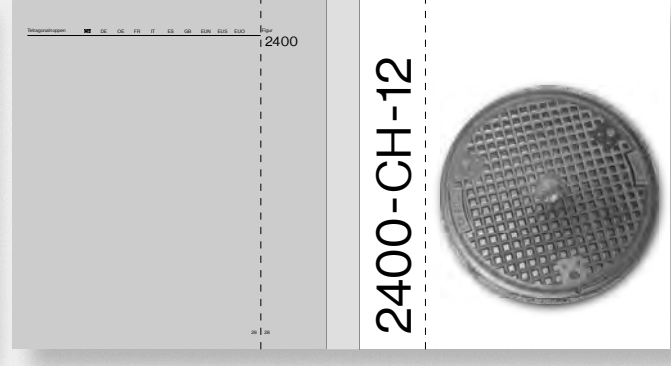
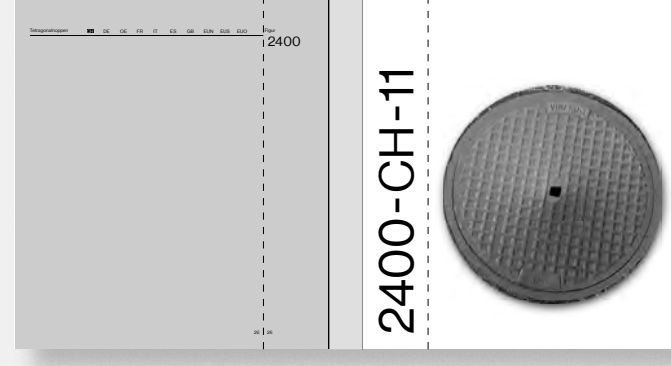
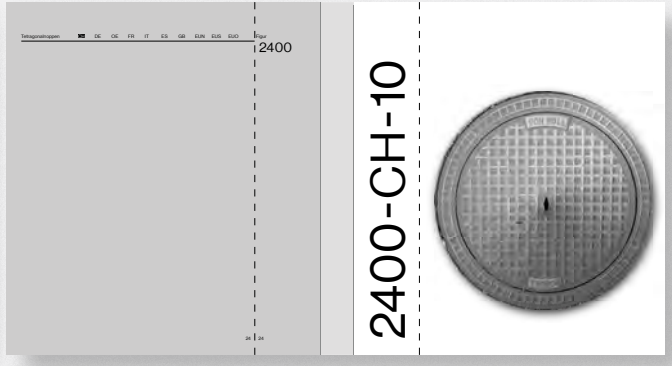
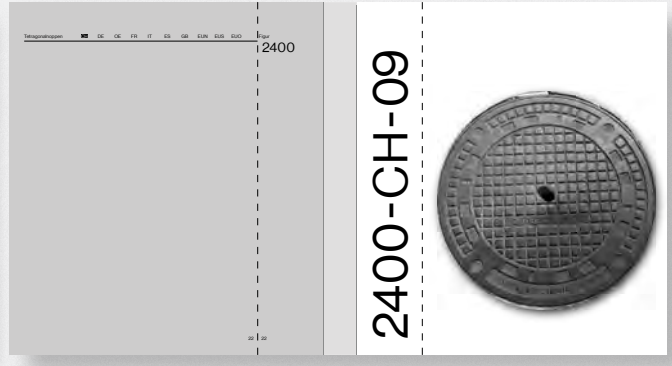
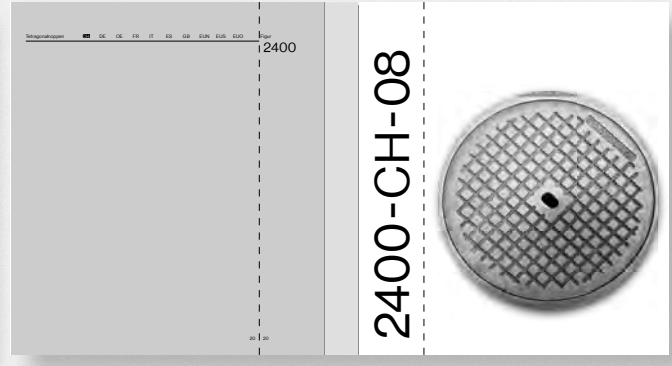
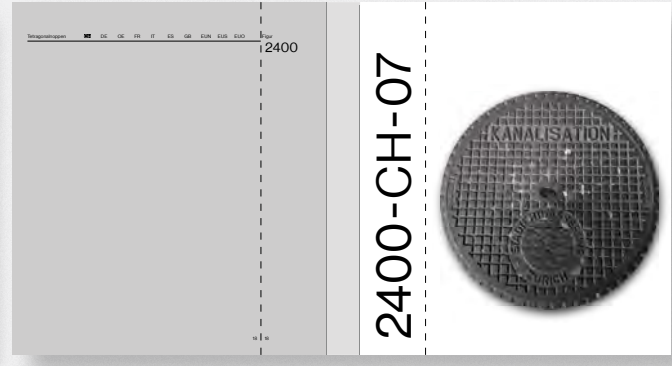
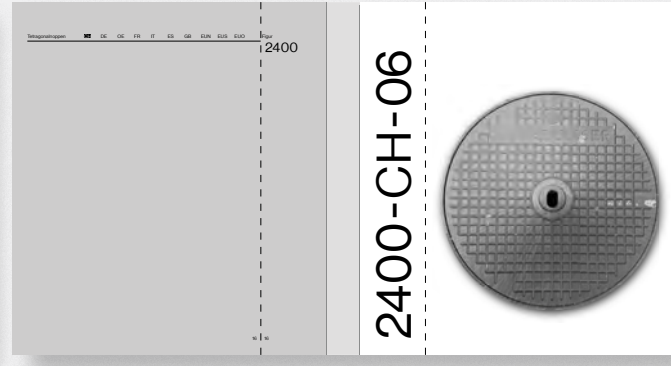
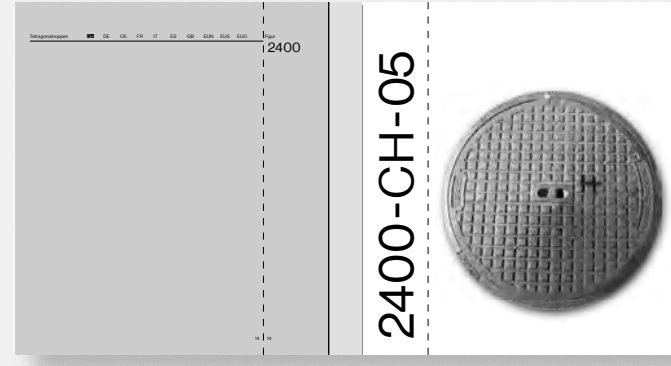
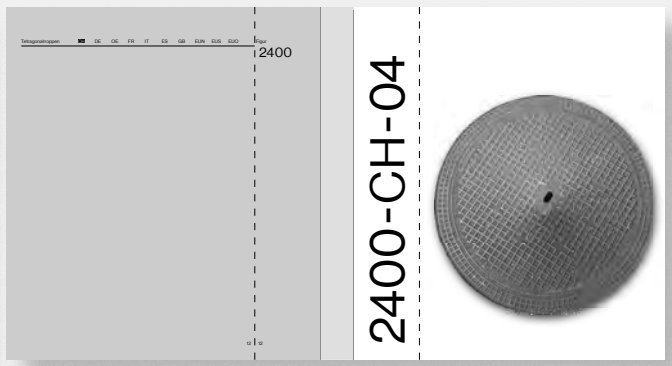
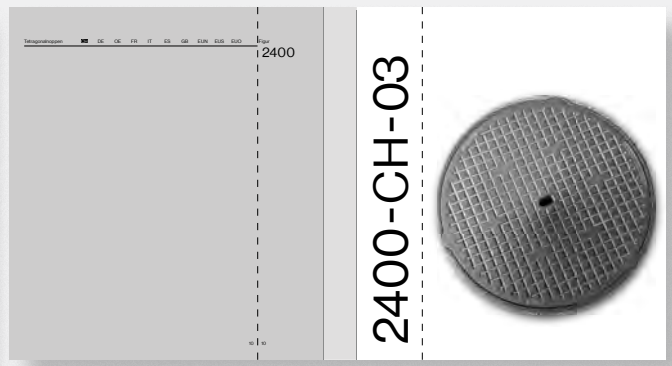
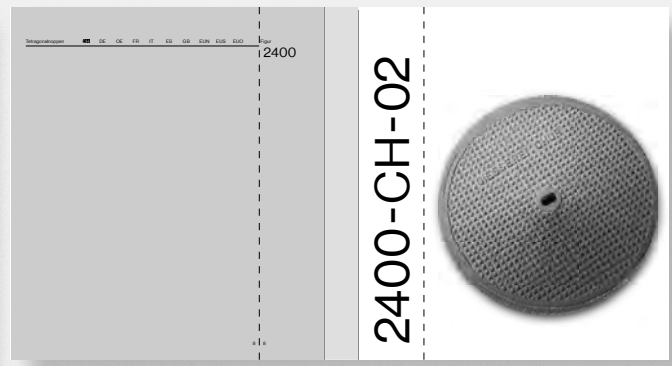
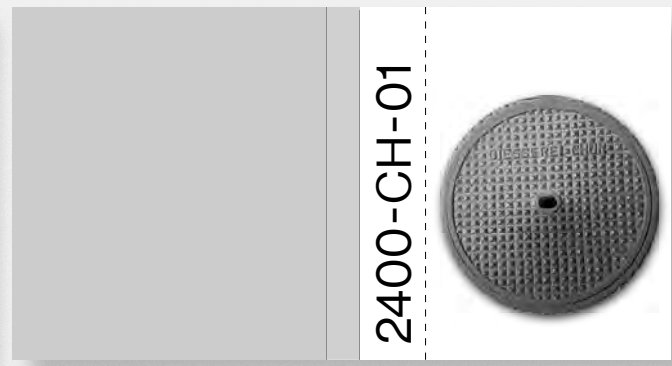
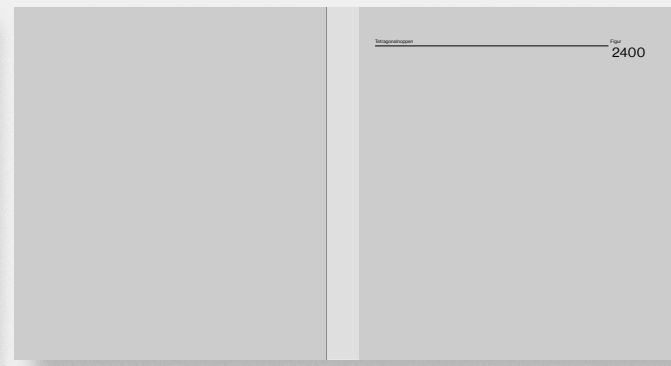

Seite 53 bis 448

Einbau und Unterhalt von wasserdichten Schachtdeckungen

1. Schachtdeckungen sind so zu wählen, dass sie den Anforderungen der Norm EN 124 entsprechen.
2. Die Schachtdeckungen sind so zu montieren, dass sie dicht an der Schachtwand anliegen.
3. Die Schachtdeckungen sind so zu montieren, dass sie nicht durch die Schachtwand gedrückt werden können.
4. Die Schachtdeckungen sind so zu montieren, dass sie nicht durch die Schachtwand angehoben werden können.

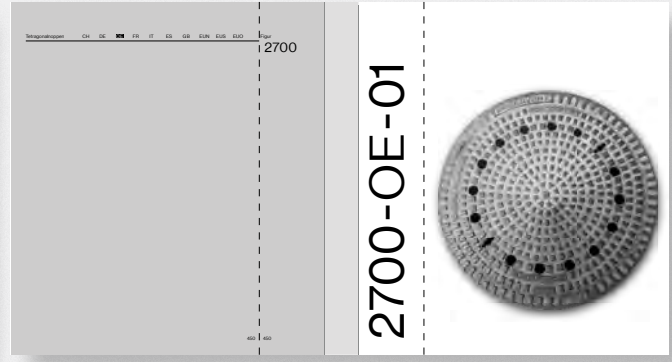

Anleitung zum Einbau von PISO-Schachtdeckungen

1. Die Schachtdeckungen sind so zu wählen, dass sie den Anforderungen der Norm EN 124 entsprechen.
2. Die Schachtdeckungen sind so zu montieren, dass sie dicht an der Schachtwand anliegen.
3. Die Schachtdeckungen sind so zu montieren, dass sie nicht durch die Schachtwand gedrückt werden können.
4. Die Schachtdeckungen sind so zu montieren, dass sie nicht durch die Schachtwand angehoben werden können.
5. Die Schachtdeckungen sind so zu montieren, dass sie nicht durch die Schachtwand angehoben werden können.
6. Die Schachtdeckungen sind so zu montieren, dass sie nicht durch die Schachtwand angehoben werden können.
7. Die Schachtdeckungen sind so zu montieren, dass sie nicht durch die Schachtwand angehoben werden können.

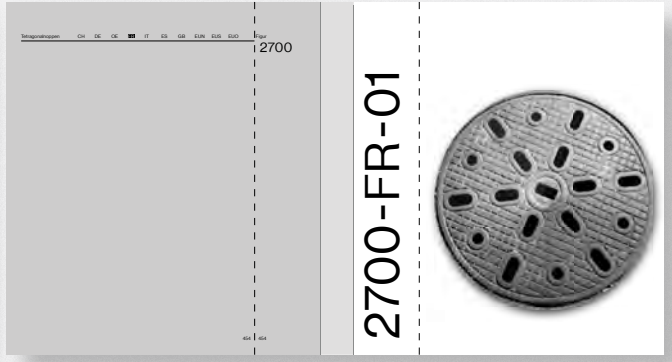

8
9
10
11
12
13
14
15
16
17
18

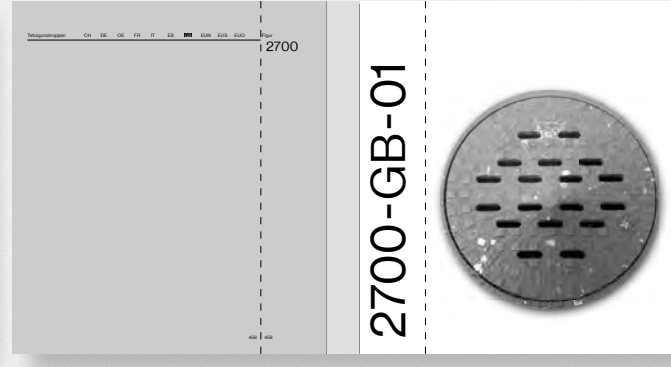

Einbau und Unterhalt von Schachtdeckungen für Tankstellen

1. Die Schachtdeckungen sind so zu wählen, dass sie den Anforderungen der Norm EN 124 entsprechen.
2. Die Schachtdeckungen sind so zu montieren, dass sie dicht an der Schachtwand anliegen.
3. Die Schachtdeckungen sind so zu montieren, dass sie nicht durch die Schachtwand gedrückt werden können.
4. Die Schachtdeckungen sind so zu montieren, dass sie nicht durch die Schachtwand angehoben werden können.
5. Die Schachtdeckungen sind so zu montieren, dass sie nicht durch die Schachtwand angehoben werden können.

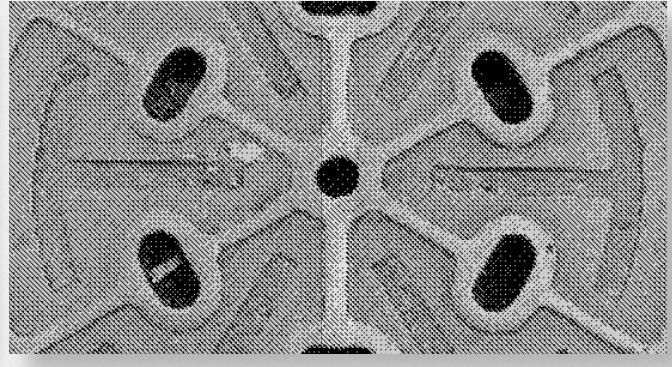
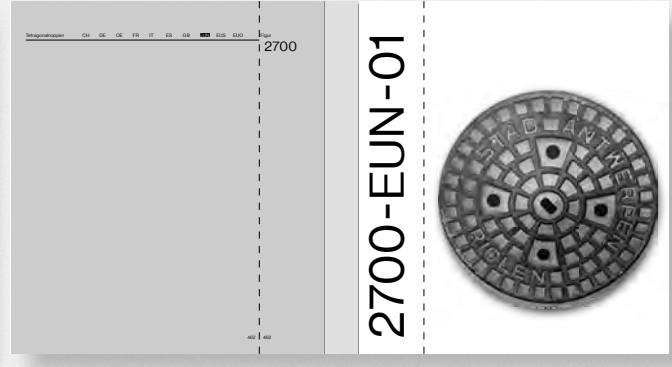

Seite 466 bis 984

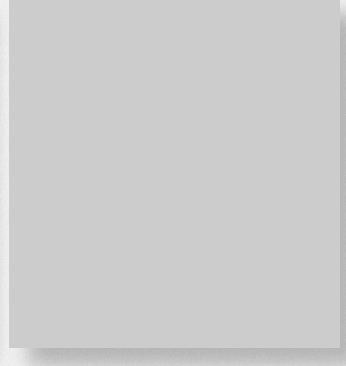
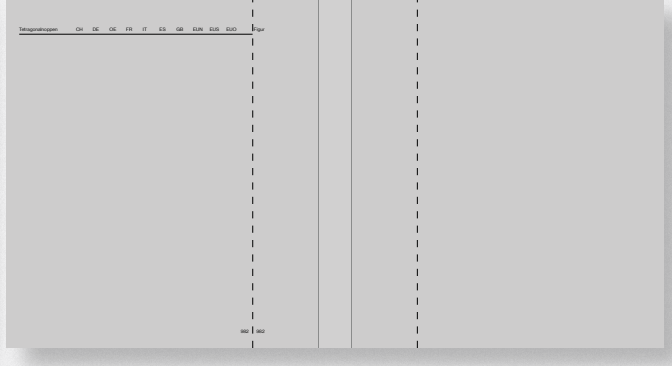
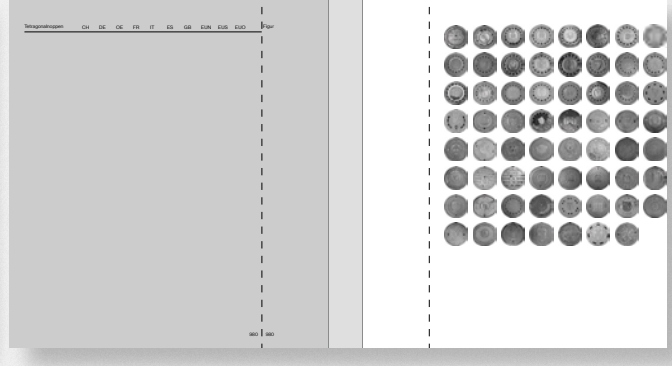
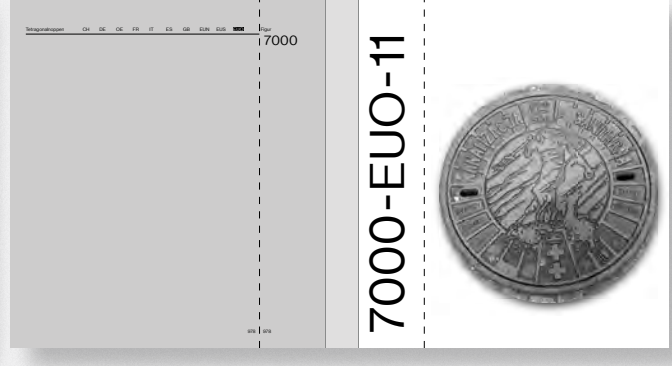
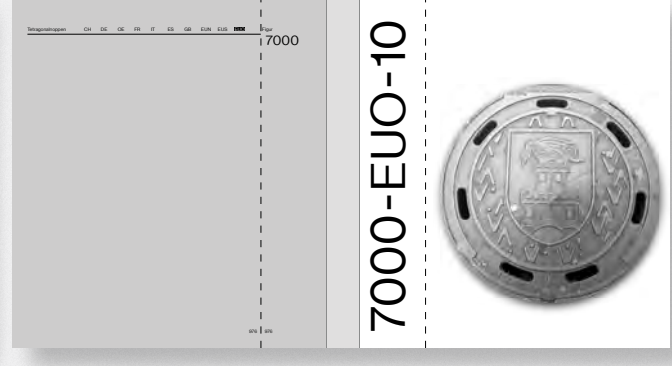
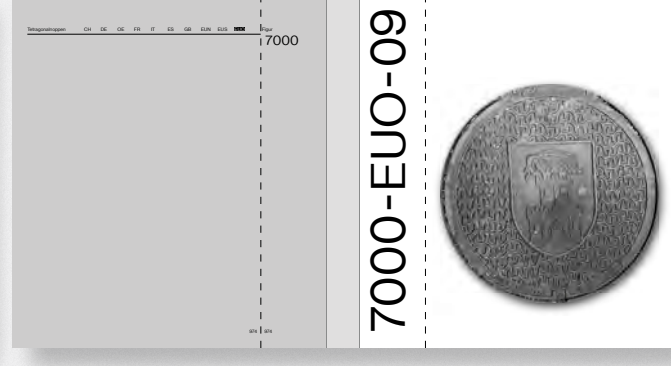
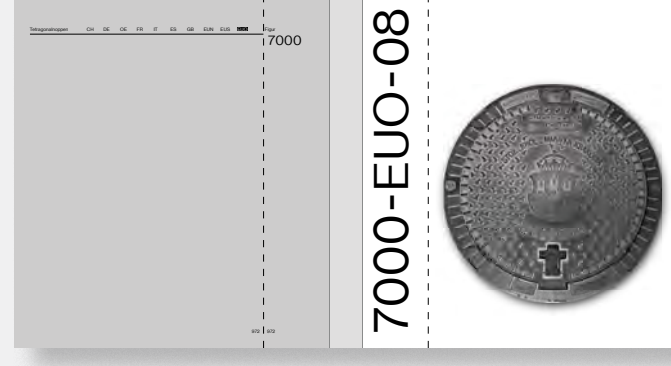

# 2700-FR-01



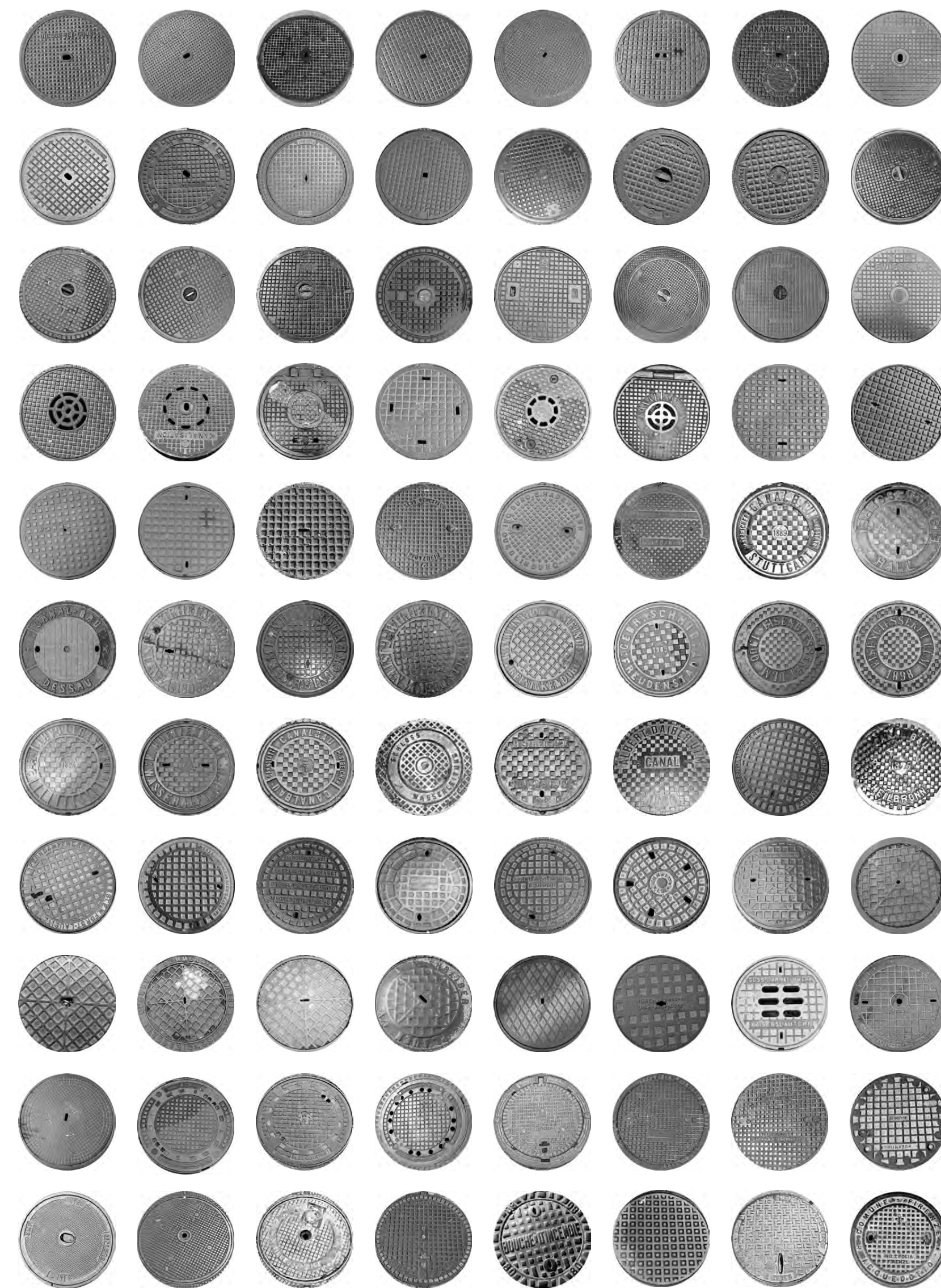

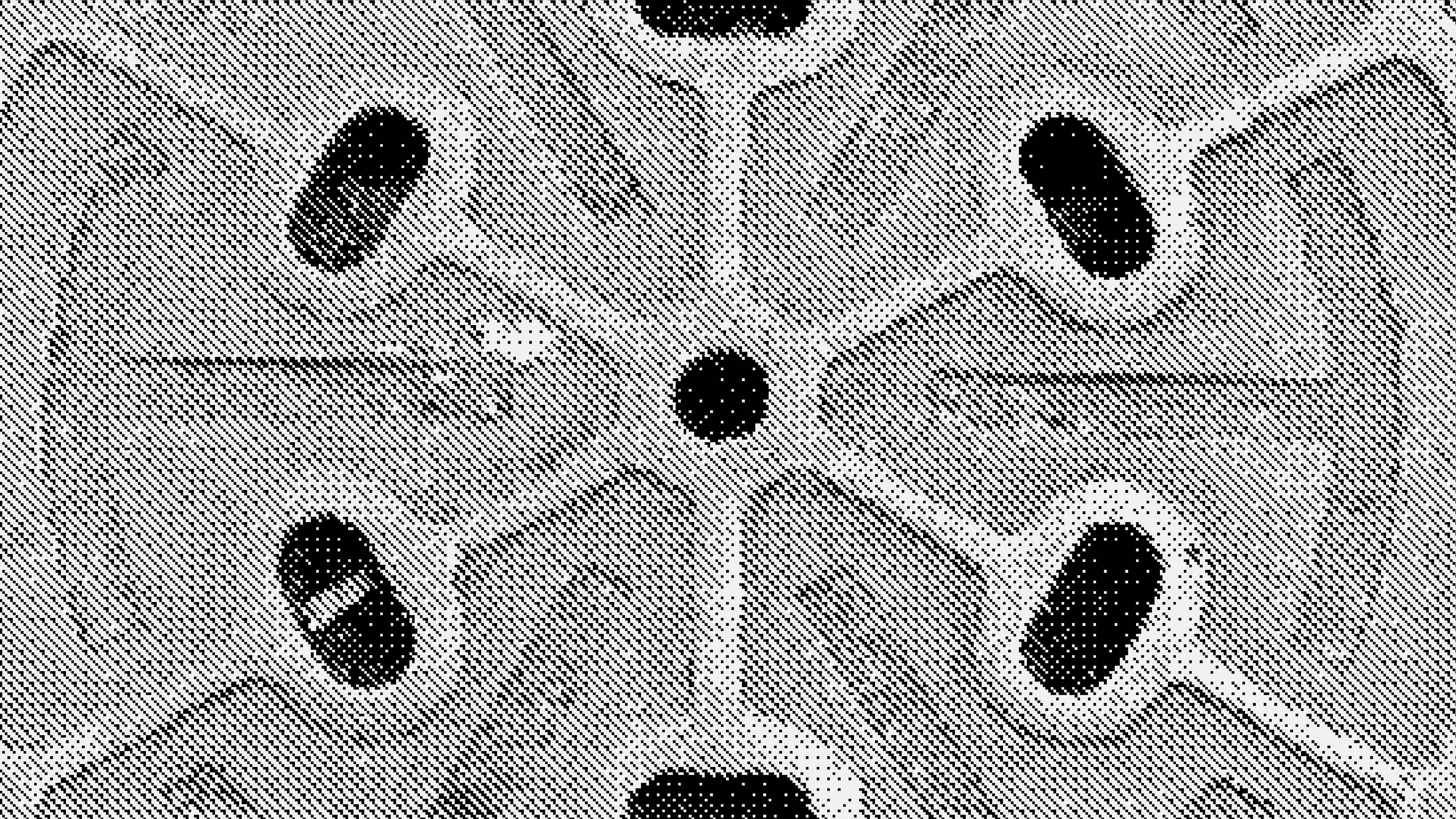

# Eine visuelle Antwort auf die Zeit- und Kulturabhängigkeit veralteter Symbole.

## Deep Tarot

02

Diplomprojekt  
BA

Das Diplomprojekt Deep Tarot setzt sich mit der Zeit- und Kulturabhängigkeit traditioneller Symbolik und Ikonografie auseinander.

Ausgehend von einer fundierten Analyse der geschichtlichen Ursprünge des Tarots und der Mystik, untersucht die Arbeit die Potenziale einer zeitgemässen Neuinterpretation. Durch die Dekonstruktion veralteter Codes und deren Übersetzung in eine moderne Formensprache entsteht ein Zeichensystem, das die ursprüngliche Tiefe der Karten bewahrt, sie simultan dazu visuell für die Gegenwart zugänglich macht. In einem 78-teiligen Kartendeck verschmelzen systemisches Branding und ausdrucksstarke Illustration zu einer lebendigen Einheit aus Farbe und Form.

Fokus: Research, Branding, Illustration, Bildbearbeitung

Tools: Adobe Illustrator  
Adobe InDesign  
Adobe Photoshop  
Procreate



III

DEEP TAROT

XV

DER TEUFEL



DIE LIEBENDEN

XIX

VI

XVI

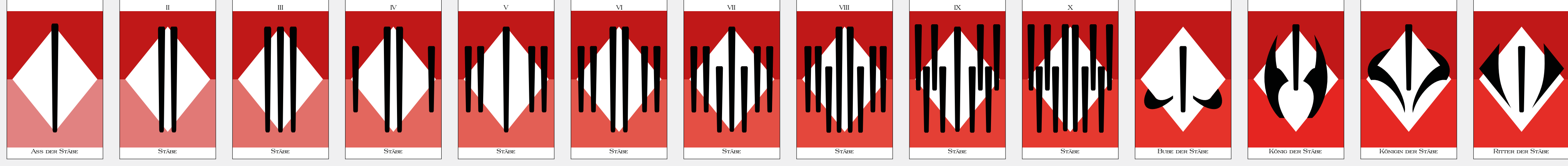
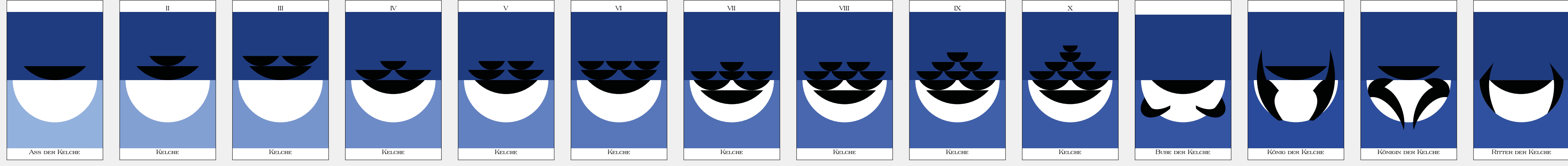
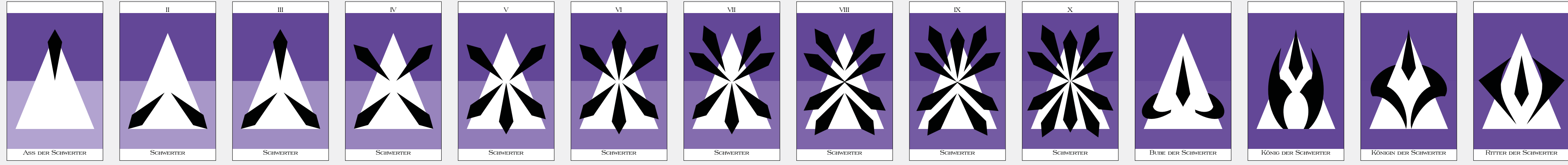
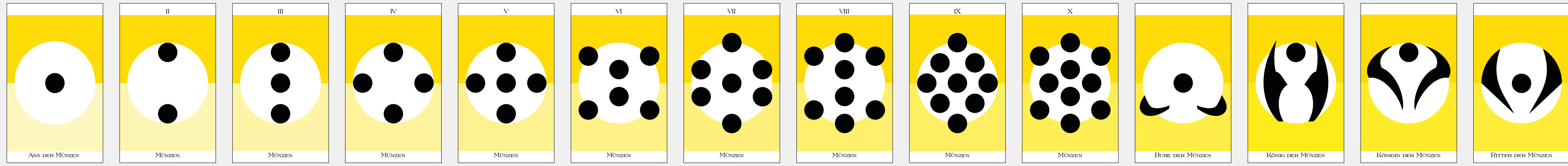
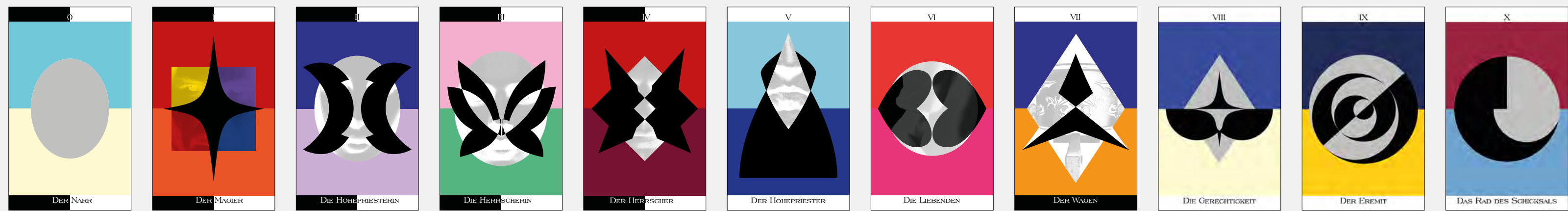







DER NARR 7  
DIE PRIESTERIN

SALS

EZ

# Identität durch System: Die Übersetzung einer Traditionsmarke in ein radikal funktionales Schriftsystem.

**AEG**

**03**

Die Schrift AEG ist eine typografische Auseinandersetzung mit dem Erbe Peter Behrens' und dessen prägender Arbeit für die Allgemeine Elektrizitätsgesellschaft. Das Schriftsystem vereint die funktionale Strenge des Modernismus mit der expressiven Formensprache des Ornamentalismus.

Als Variable Font konzipiert, lotet die Schrift das Spannungsfeld zwischen technischer Sterilität und dekorativer Verspieltheit aus. Durch die dynamische Anpassbarkeit der Glyphen wird die historische Ästhetik in ein zeitgenössisches und radikal funktionales Designwerkzeug übersetzt, das Tradition und digitale Flexibilität verbindet.

Gruppenarbeit :  
Rebekka Brandes, Ladina Doerig,  
Joel Roth, Severin Weber

Fokus: Research, Typedesign

Tools: Glyphs3  
Adobe InDesign

überdrüssig, des Spielens mit den alten Zeiten. Wir haben durch die Arbeit gelernt unsre Zeit, unser eignes Leben verstehen; was soll uns da die Maske-  
rade mit längst verflossenem, uns un-  
verständlichem Leben! Wir erkennen  
den Nutzen unsrer Arbeit und schaffen  
uns nützliche Werte. Wir fühlen, dass  
wir für das praktische Leben etwas  
erreicht haben, was nie da war und  
was nicht verlierbar ist, und dieses  
Gefühl stimmt uns froh. Eine Berech-  
tigung auf Freude, auf eine wohlange-  
wandte Ruhe, auf einen verdienten  
Lohn für unsre Arbeit macht sich fühl-  
bar. Da ist wohl klar, dass der ernste  
Mann mit seiner grossen Lust zur  
schweren Arbeit keine Freude hat an  
jenen Spielen und romantischen Träu-  
men. Er will das, was er um sich sieht,

noae

akD

D D D K D D D D

od

an k

kdek

A A A A

AN K

U U U U Z Z Z Z

anoo

ek

ek

anoo

ANDEK

ANEK

**THESIS (MODERNISM)**

FESTE DES  
LEBENS UND  
DER KUNST

STERILE, SIMPLE, REDUCED, FUNCTIONAL

**SYNTHESIS**

LIVELY, DECORATIVE, OVERFLOW



**ANTITHESIS (ORNAMENTALISM)**

385 PT

A E G

- <sup>1</sup> Backöfen
- <sup>2</sup> Dunstabzug
- <sup>3</sup> Elektroherde
- <sup>4</sup> Gefrierer
- <sup>5</sup> Geschirrspüler
- <sup>6</sup> Kochfelder
- <sup>7</sup> Kühlgeräte
- <sup>8</sup> Pflegeprodukte

- <sup>9</sup> Steamer
- <sup>10</sup> Tumbler
- <sup>11</sup> Wandhaube
- <sup>12</sup> Waschmaschinen
- <sup>13</sup> Zubehör

Danke, dass Sie sich für dieses AEG-Produkt entschieden haben. Wir haben es geschaffen, damit Sie viele Jahre von seiner ausgezeichneten Leistung und den innovativen Technologien, die Ihnen das Leben erleichtern, profitieren können. Es ist mit Funktionen ausgestattet, die in gewöhnlichen Geräten nicht vorhanden sind. Nehmen Sie sich ein paar Minuten Zeit zum Lesen, um seine Vorzüge kennenzulernen. Lesen Sie vor der Installation und Verwendung des Gerätes die mitgelieferte Anleitung sorgfältig durch. Der Hersteller ist nicht verantwortlich für Verletzungen oder Schäden, welche durch sachgemäße Installation oder Verwendung entstehen. Bewahren Sie die Anweisungen immer an einem sicheren und zugänglichen Ort auf, um diese dann wiederverwenden zu können. Das Gerät kann von Kindern ab 8 Jahren und Personen mit eingeschränkten physischen, sensorischen oder geistigen Fähigkeiten oder mit mangelnder Erfahrung oder mangelndem Wissen nur dann verwendet werden, wenn sie durch die für ihre Sicherheit zuständige Person beaufsichtigt werden oder in die sichere Verwendung des Gerätes eingewiesen wurden und die mit dem Gerät verbundenen Gefahren verstanden haben.

Wir setzen Cookies ein, um den Besuch unserer Website für Sie so angenehm wie möglich zu gestalten. Diese Cookies können Sie, Ihre bevorzugten Einstellungen/Vorlieben oder Ihr Gerät betreffen. Durch die betreffenden Informationen werden Sie in der Regel nicht unmittelbar identifiziert, sie ermöglichen jedoch eine verbesserte Personalisierung des Internet-Erlebnisses. Beim ersten Besuch der Website mit dem betreffenden Gerät (z. B. Computer, Smartphone oder Tablet) erscheint ein Cookie-Banner, in dem Sie alle Cookies akzeptieren oder die Cookie-Einstellungen auswählen können. Sie können Ihre Cookie-Einstellungen jederzeit über das Präferenz-Center ändern. Allerdings kann das Blockieren einiger Arten von Cookies Ihr Nutzenerlebnis und das uns mögliche Leistungsangebot beeinträchtigen. Der Verantwortliche für die Verarbeitung Ihrer personenbezogenen Daten ist die AB Electrolux (publ) und/oder die jeweilige lokale Electrolux-Gesellschaft. Auf [www.electroluxgroup.com/privacy/eurogroupcompanies](http://www.electroluxgroup.com/privacy/eurogroupcompanies) erfahren Sie den Namen und die Kontaktinformationen zu der jeweils zuständigen Electrolux-Gesellschaft in Europa. Weitere Informationen darüber, wie wir mit Ihren personenbezogenen Daten umgehen, finden Sie in unserer Datenschutzerklärung. Cookies sind kleine Textdateien, die durch die besuchte Website erstellt werden und Daten enthalten. Sie werden auf dem Gerät des Benutzers gespeichert und ermöglichen dem Benutzer den Zugang zu verschiedenen Funktionen. Cookies wurden entwickelt, um eine Beschränkung der Internettechnologie zu umgehen. Internetseiten sind „zustandslos“ – das bedeutet, dass sie keinen Speicher besitzen und daher nicht einfach untereinander Informationen austauschen können. Cookies bieten also in gewisser Weise einen Speicher für Internetseiten.

Service & Beratung  
[info@aeg.com](mailto:info@aeg.com)  
 Electrolux AG  
 Badenerstrasse 587  
 8048 Zürich

<small>9 PT</small>	<small>Einbau Kühl- und Gefrierkombination</small>	AIK2853R	925 512 031	CHF 3'120
		AIK2853L	925 512 032	CHF 3'120
		AIK2903R	925 503 201	CHF 2'850
		AIK2903L	925 503 202	CHF 2'850
		AIK2404R	925 513 032	CHF 2'870
		AIK2404L	925 513 033	CHF 2'870
		AIK2683R	925 632 627	CHF 2'620
		AIK2683L	925 632 628	CHF 2'620
<small>Einbau-Kühlschränke</small>		AIK2654R	923 587 024	CHF 3'990
		AIK3024R	923 583 059	CHF 3'316
		AIK2023R	933 033 341	CHF 2'120
		AIK2023L	933 033 342	CHF 2'120
		AIK2104R	933 033 170	CHF 2'040
		AIK2104L	933 033 171	CHF 2'040
		AIK1344R	933 020 069	CHF 2'020
		AIK1344L	933 020 070	CHF 2'020
<small>Unterbau-Kühlschrank</small>		AUK173R	933 025 096	CHF 1'870
		AUK173L	933 025 097	CHF 1'870

N W X Y M R T e g y  
 N W X Y M R T e g y

A L L G E M E I N E  
 Z Z Z Z Z Z Z Z Z Z

150 PT

A E G  
 ALLGEMEINE  
 Aa Bb Cc Dd Ee  
 Ff Gg Hh Ii Jj Kk  
 Ll Mm Nn Oo Pp  
 Qq Rr Ss Tt Uu  
 Vv Ww Xx Yy Zz  
 0 1 2 3 4 5 6 7 8 9  
 ! & ( . , : ; ) ? @ + / - \_ ' -  
 & " \ « † ¿ » \* [ “ — ” ]

MASTER A  
PLAYFUL THESIS

K M N O Q  
 R T W  
 e g j k x y  
 MASTER B  
 REDUCED ANTI THESIS  
 K M N O Q  
 R T W  
 e g j k x y

292 PT

292 PT

54 PT

A

Z

TYPE SPECIMEN 15. MÄRZ 2022



ACHTUNG

64PT 36PT BASIC STYLE

Aa Bb Cc Dd Ee Ff Gg  
Hh Ii Jj Kk Ll Mm Nn  
Oo Pp Qq Rr Ss Tt Uu  
Vv Ww Xx Yy Zz  
0 1 2 3 4 5 6 7 8 9  
”(–: / » ä ö + @ ü -) [ ; ? ] ! & “

Aa Bb Cc Dd Ee Ff Gg  
Hh Ii Jj Kk Ll Mm Nn  
Oo Pp Qq Rr Ss Tt Uu  
Vv Ww Xx Yy Zz  
0 1 2 3 4 5 6  
”(–: / » ä ö + @ ü -

STYLISTIC SET 36PT



ZUBEHÖR

NNN

STYLISTIC SET 288PT BASIC STYLE



STYLISTIC SET

1. FACEBOOK CL...  
Um über Facebook zu...  
zu vermarkten, verw...  
book, welches von de...  
Square, Grand Con...  
betrieben wird.  
Mit Ihrer vorherige...  
diese Zwecke eine Ku...  
Adresse enthält, wei...  
teilt haben. Bei der...  
werden Ihre Daten i...  
wir sie hochladen u...  
Datens). Facebook e...  
Facebook-Benutzer...  
abgeglichen wird, u...  
gruppe verwendet z...  
in den Datenschutze...  
se Funktion im Wes...  
Werbung anzuzeig...  
book» oder andere V...  
falls nutzen.  
Auf der Grundlage...  
Drittland ausserhal...  
das ein geringeres...  
staatlichen Behörde...  
chen kann. Faceboo...  
on Facebook, Inc. 1...  
94304, und es kö...  
Facebook-Unter-Au...  
tie im Sinne von Art...  
(DSGVO) hat Face...  
unterzeichnet, die...  
von Facebook sind.  
Wir stellen Faceb...  
oder andere perso...  
ner Einwilligung akt...  
unsere Verarbeitung...  
Wenn Sie nicht mei...  
Daten an Facebook

# Inklusives Branding gegen die Barrieren und Tabus der Sexual Wellness Industrie.

**Isyo**

**04**

Mangelnde Inklusion und bestehende Tabus innerhalb der Sexual Wellness Industrie schränken die selbstbestimmte Entfaltung vieler Menschen ein. Isyo bricht diese Barrieren auf und rückt die Bedürfnisse der Community ins Zentrum der Markenidentität. Durch einen konsequenten Fokus auf Barrierefreiheit und radikale Nutzerzentrierung entstand ein Branding-System, das sexuelle Selbstbestimmung als universelles Recht manifestiert. Unter dem Leitmotiv „Accessible Sensuality“ führt das Konzept ästhetischen Anspruch mit inklusiver Gestaltung zusammen, um einen Umfeld zu schaffen, in dem sich jede:r repräsentiert und angesprochen fühlt.

Rolle: Inclusive Design,  
Branding, UI/UX Strategy

Tools: Adobe Illustrator  
Adobe Photoshop  
Figma  
Contrastchecker



go  
isyo Accessible  
Sexuality

go  
isyo Accessible  
Sexuality

go  
isyo Accessible  
Sexuality

go  
isyo Accessible  
Sexuality

isyo Accessible  
Sexuality

go  
isyo Accessible  
Sexuality

go  
isyo Accessible  
Sexuality

go  
isyo Accessible  
Sexuality

go  
isyo Accessible  
Sexuality

go  
isyo Accessible  
Sexuality

go  
isyo Accessible  
Sexuality

go  
isyo Accessible  
Sexuality

go  
isyo Accessible  
Sexuality



Typografie: Atkinson Hyperlegible

116 Pt ISYO isyo oOO 1Il  
73 Pt Accessible Sensuality

46 Pt Allen Menschen sollen ihre Sexualität selbstbestimmt leben können

18 Pt Allen Menschen sollen ihre Sexualität selbst-bestimmt leben können

Farbcodes:

#73c3b2

#23171b

#bfacd4

#afc62d

#ffdbf0

#ccffb4



## News

subscribe to newsletter

23.11.2023

### Hurra Hurra die Post ist da! :)

Lorem ipsum dolor sit amet, consetetur sadipscing elitr, sed diam nonumy eirmod tempor invidunt ut labore et dolore magna aliquyam erat, sed diam voluptua. At vero eos et accusam et justo duo dolores et ea rebum. Stet clita kasd gubergren, no sea takimata sanctus est Lorem ipsum dolor sit amet. Lorem ipsum dolor sit amet, consetetur sadipscing elitr, sed diam nonumy eirmod tempor invidunt ut labore et dolore magna aliquyam erat, sed diam voluptua. At vero eos et accusam et justo duo dolores et ea rebum. Stet clita kasd gubergren, no sea takimata sanctus est Lorem ipsum dolor sit amet.

06.09.2023

### Unser neues Produkt:

Lorem ipsum dolor sit amet, consetetur sadipscing elitr, sed diam nonumy eirmod tempor invidunt ut labore et dolore magna aliquyam erat, sed diam voluptua. At vero eos et accusam et justo duo dolores et ea rebum.

Donate

About

Shop

Contact

[English](#)

[FAQ](#)

[Impressum](#)

News

Donate

About

Shop

Contact

who we are:

The brand is called "isyo". We develop products that aim to enable people to live their sexuality self-reliant. (Access to sexuality for all bodies through products and informations)

The team:

friendly supported by:

prehelvetia

Ikea Stiftung  
Schweiz

Z

hdk

bowie

English

FAQ

Impressum

MacBook

# Die Diskrepanz zwischen ästhetischer Verführung und dem tatsächlichen Wert: Eine fotografische Umdeutung alltäglicher Lebensmittel zu begehrlichen Accessoires

## Postizäddel

05

Das Projekt Postizäddel untersucht die Mechanismen der Wertzuweisung durch visuelle Inszenierung. Als Ausgangslage dienten die profanen Objekte einer alltäglichen Einkaufsliste, die im Stil der High-Fashion-Fotografie als begehrliche Accessoires umgedeutet wurden. Durch diese bewusste Überhöhung wird die Diskrepanz zwischen dem materiellen Nutzen eines Lebensmittels und seinem ästhetisch konstruierten Wert hinterfragt. Entstanden im Fotografie-Grundkurs des Propädeutikums an der ZHdK, bildet die Arbeit einen kritischen Kommentar zur Macht der Bilder und unserer Wahrnehmung.

Fokus: Art Direction, Styling,  
Fotografie, Bildbearbeitung

Tools: Canon 700D  
Adobe Photoshop  
Adobe InDesign





**REBEKKA BRANDES**



**REBEKKA BRANDES**



**REBEKKA BRANDES**



**@rebeccakabrandes**

Instagram

**www.rebeccakabrandes.ch**

Website